

Руководство по эксплуатации

СТАВР®

Надёжен. Нацелен на результат

ПЭ-115/1400



Плиткорез электрический

По вопросам продаж и поддержки обращайтесь:

Архангельск (8182)63-90-72
Астана +7(7172)727-132
Белгород (4722)40-23-64
Брянск (4832)59-03-52
Владивосток (423)249-28-31
Волгоград (844)278-03-48
Вологда (8172)26-41-59
Воронеж (473)204-51-73
Екатеринбург (343)384-55-89
Иваново (4932)77-34-06
Ижевск (3412)26-03-58
Казань (843)206-01-48

Калининград (4012)72-03-81
Калуга (4842)92-23-67
Кемерово (3842)65-04-62
Киров (8332)68-02-04
Краснодар (861)203-40-90
Красноярск (391)204-63-61
Курск (4712)77-13-04
Липецк (4742)52-20-81
Магнитогорск (3519)55-03-13
Москва (495)268-04-70
Мурманск (8152)59-64-93
Набережные Челны (8552)20-53-41

Нижний Новгород (831)429-08-12
Новокузнецк (3843)20-46-81
Новосибирск (383)227-86-73
Орел (4862)44-53-42
Оренбург (3532)37-68-04
Пенза (8412)22-31-16
Пермь (342)205-81-47
Ростов-на-Дону (863)308-18-15
Рязань (4912)46-61-64
Самара (846)206-03-16
Санкт-Петербург (812)309-46-40
Саратов (845)249-38-78

Смоленск (4812)29-41-54
Сочи (862)225-72-31
Ставрополь (8652)20-65-13
Тверь (4822)63-31-35
Томск (3822)98-41-53
Тула (4872)74-02-29
Тюмень (3452)66-21-18
Ульяновск (8422)24-23-59
Уфа (347)229-48-12
Челябинск (351)202-03-61
Череповец (8202)49-02-64
Ярославль (4852)69-52-93

сайт: <http://stavr.nt-rt.ru> | | эл. почта: srv@nt-rt.ru

Компания «Омега» благодарит Вас за Ваш выбор и надеется, что настоящее изделие торговой марки «Ставр» будет полностью отвечать Вашим ожиданиям.

Для того, чтобы Ваша покупка прослужила Вам долгое время, необходимо правильно ее использовать, хранить и проводить техническое и сервисное обслуживание, в связи с чем настоятельно рекомендуем Вам перед использованием тщательно изучить информацию, изложенную в настоящем руководстве.

Уважаемый покупатель!

При покупке электроинструмента необходимо удостовериться в его работоспособности. Также необходимо проверить комплектацию и наличие штампа торгующей организации, даты продажи и подписи продавца с номером модели и серийным номером на гарантийном талоне, являющемся неотъемлемой частью настоящего руководства.

ОГЛАВЛЕНИЕ

МЕРЫ ПРЕДОСТОРОЖНОСТИ	3
СОСТАВНЫЕ ЧАСТИ	6
КОМПЛЕКТ ПОСТАВКИ	6
ПОДГОТОВКА К РАБОТЕ	7
ЭКСПЛУАТАЦИЯ	8
ХРАНЕНИЕ И ОБСЛУЖИВАНИЕ	9
УТИЛИЗАЦИЯ	9
СРОК СЛУЖБЫ	9
ГАРАНТИЙНЫЕ УСЛОВИЯ	9
ТЕХНИЧЕСКИЕ ХАРАКТЕРИСТИКИ	11

НАЗНАЧЕНИЕ ИЗДЕЛИЯ, ОБЛАСТЬ ПРИМЕНЕНИЯ

Плиткорез электрический ручной ПЭ-115/1400 применяется для сухой резки бетона, камня и различных видов плитки. Использование плиткореза не по назначению является основанием для отказа в гарантийном ремонте.

МЕРЫ ПРЕДОСТОРОЖНОСТИ

1. Не используйте электроинструмент для любых иных целей, кроме указанных в данном руководстве.

2. Не допускайте использования электроинструмента неквалифицированными, несовершеннолетними лицами или людьми с недостаточными для использования электроинструмента физическими данными.

В случае передачи электроинструмента другим лицам подробно расскажите о правилах его использования и дайте ознакомиться с настоящим руководством.

3. Не погружайте электроинструмент или отдельные его части в воду или другие жидкости.

4. Не используйте электроинструмент, если есть риск возгорания или взрыва, например, вблизи легковоспламеняющихся жидкостей или газов.

5. Переносите электроинструмент, держа его только за рукоятку.

6. Не переносите электроинструмент во включенном состоянии.

7. Убедитесь в том, что параметры в сети соответствуют параметрам, указанным на электроинструменте и в настоящем руководстве.

8. При работе с электроинструментом пользуйтесь средствами индивидуальной защиты. В случае необходимости воспользуйтесь респиратором, специальными перчатками, очками и наушниками.

9. При работе с электроинструментом рекомендуется надевать подходящую одежду, чтобы части одежды не контактировали с инструментом. Также убедитесь, что на Вас нет ничего, что могло бы помешать работе или вызвать нежелательные последствия.

10. В целях Вашей безопасности настоятельно не рекомендуется работать с ненадежно закрепленной обрабатываемым материалом и нестабильной или неустойчивой поверхностью. По возможности обеспечьте четкую фиксацию обрабатываемой поверхности или материала, например, с помощью тисков, креплений и т.д.

11. Электроинструмент подводить к обрабатываемому материалу/поверхности только во включенном состоянии.

12. При работе крепко держите электроинструмент.

13. Ничего, кроме обрабатываемой поверхности или материала, не должно касаться движущихся частей электроинструмента.

14. Не допускайте нагрузку электроинструмента, вызывающую его остановку.

15. Запрещается устанавливать электроинструмент стационарно (например, зажимать в тиски).

16. Не оставляйте включенный электроинструмент без внимания.

17. Не кладите электроинструмент сразу же после отключения, дождитесь полной остановки вращения диска.

18. Всегда старайтесь держать электроинструмент так, чтобы пыль, мелкие частицы и т.д. не летели в сторону тела.

19. Избегайте попадания сетевого кабеля на обрабатываемую электроинструментом поверхность.

20. Держите сетевой кабель вдали от источника нагрева, масла и острых предметов.

21. Не допускайте присутствия детей, животных или посторонних в рабочей зоне.

22. Не прикасайтесь во время работы с инструментом к заземленным предметам (например, трубопроводам, радиаторам отопления, газовым плитам, холодильни-

ку).

23. При отключении электроинструмента от сети держитесь за штекер сетевого кабеля.

24. Всегда отключайте электроинструмент от электросети, когда Вы его не используете.

25. Отключайте электроинструмент от электрической сети:

- в случае любых неполадок;
- перед сменой дисков или чисткой;
- после окончания эксплуатации.

26. Не пользуйтесь электроинструментом после его падения или если на нем видны какие-либо следы повреждения, а также с поврежденным сетевым кабелем или штекером. Обратитесь в авторизованный сервисный центр для диагностики или ремонта электроинструмента.

27. При повреждении сетевого кабеля во избежание опасности его должен заменить изготовитель или его агент, или аналогичное квалифицированное лицо.

Замена сетевого кабеля осуществляется в авторизованном сервисном центре согласно действующему тарифу.

28. Работа и техобслуживание должны осуществляться строго в соответствии с данным руководством.

29. Не используйте чистящие средства, которые могут вызвать эрозию инструмента (бензин и прочие агрессивные средства).

НЕ СЛЕДУЕТ ИСПОЛЬЗОВАТЬ ПОВРЕЖДЕННЫЕ ИЛИ ИЗНОШЕННЫЕ ДИСКИ. ЗАПРЕЩАЕТСЯ ИСПОЛЬЗОВАТЬ ДИСК НЕНАДЛЕЖАЩЕГО ДИАМЕТРА ИЛИ ПОСАДОЧНОГО РАЗМЕРА. ТАКЖЕ ЗАПРЕЩАЕТСЯ ИСПОЛЬЗОВАТЬ РАЗНОГО РОДА АДАПТЕРЫ ДЛЯ КРЕПЛЕНИЯ ДИСКА!!!

ПРАВИЛА БЕЗОПАСНОГО ИСПОЛЬЗОВАНИЯ ИНСТРУМЕНТА

1. Чтобы опасность травмирования была наименьшей, рекомендуется во время работы крепко держать плиткорез за рукоятку.

2. На плиткорез следует устанавливать только острые, находящиеся в безукоризненном техническом состоянии алмазные диски. Запрещается эксплуатация плиткореза с треснутыми или поврежденными дисками, а также дисками, не предназначенными для данного электроинструмента.

3. Запрещается устанавливать фиксирующие элементы для дисков, не входящие в комплект плиткореза ПЭ-115/1400.

4. Всегда надежно фиксируйте диск на шпинделе.

5. Не используйте инструмент без защитного кожуха.

6. Перед работой убедитесь, что диск установлен правильно.

7. Не используйте диски, параметры предельно допустимых оборотов которых меньше, чем максимальное количество оборотов шпинделя инструмента на холостом ходу.

8. При отрезных работах по плитке может образоваться вредная для здоровья пыль, поэтому при выполнении подобных работ следует носить респиратор.

9. Прежде чем приступать к работе с плиткорезом, следует надежно затянуть гайку крепления отрезного диска и удалить ключ, которым производилась фиксация диска.

10. При включении плиткореза рекомендуется дать ему поработать в течение нескольких секунд в «холостом» режиме. При этом в случае обнаружения посторонних шумов или вибраций следует вы-

ключить плиткорез и обратиться в авторизованный сервисный центр. Также запрещается эксплуатация плиткореза в случае не включения плиткореза при нажатии на выключатель.

11. Будьте осторожны при введении отрезного диска в уже сделанный пропил. Не допускайте защемления диска, чтобы избежать неконтролируемого выхода диска из прорези.

ОБРАТНЫЙ УДАР

Обратный удар – это результат заедания или блокирования вращающегося диска.

В момент блокировки диск может выскочить из заготовки или даже разлететься на куски.

Обратный удар является следствием ошибки лица, осуществляющего работы. Во избежание обратного удара необходимо следовать следующим инструкциям:

- работайте электроинструментом только с равномерной умеренной подачей и не перегружайте его сильным нажатием;
- крепко держите электроинструмент, при этом старайтесь не наклоняться близко к области резки;
- запрещается работать плиткорезом на углах и острых кромках и т.д.; вращающийся диск склонен на углах, острых кромках и при отскоке к заклиниванию, это вызывает потерю контроля или обратный удар.

ВНИМАНИЕ!

а) Держите руки вне зоны реза и не подкладывайте руки с обратной стороны материала/поверхности.

б) Запрещается резка материала/поверхности на весу, в неустойчивом положении или размещение материала для резки на

каких либо частях тела.

в) Толщина материала/поверхности не должна превышать максимального значения глубины реза, указанного в данном руководстве.

ВНИМАНИЕ! НИ В КОЕМ СЛУЧАЕ НЕ СЛЕДУЕТ ИСПОЛЬЗОВАТЬ ЭЛЕКТРОИНСТРУМЕНТОМ В СОСТОЯНИИ АЛКОГОЛЬНОГО ИЛИ НАРКОТИЧЕСКОГО ОПЬЯНЕНИЯ ИЛИ В ИНЫХ УСЛОВИЯХ, МЕШАЮЩИХ ОБЪЕКТИВНОМУ ВОСПРИЯТИЮ ДЕЙСТВИТЕЛЬНОСТИ, И НЕ СЛЕДУЕТ ДОВЕРЯТЬ ЭЛЕКТРОИНСТРУМЕНТ ЛЮДЯМ В ТАКОМ СОСТОЯНИИ ИЛИ В ТАКИХ УСЛОВИЯХ!

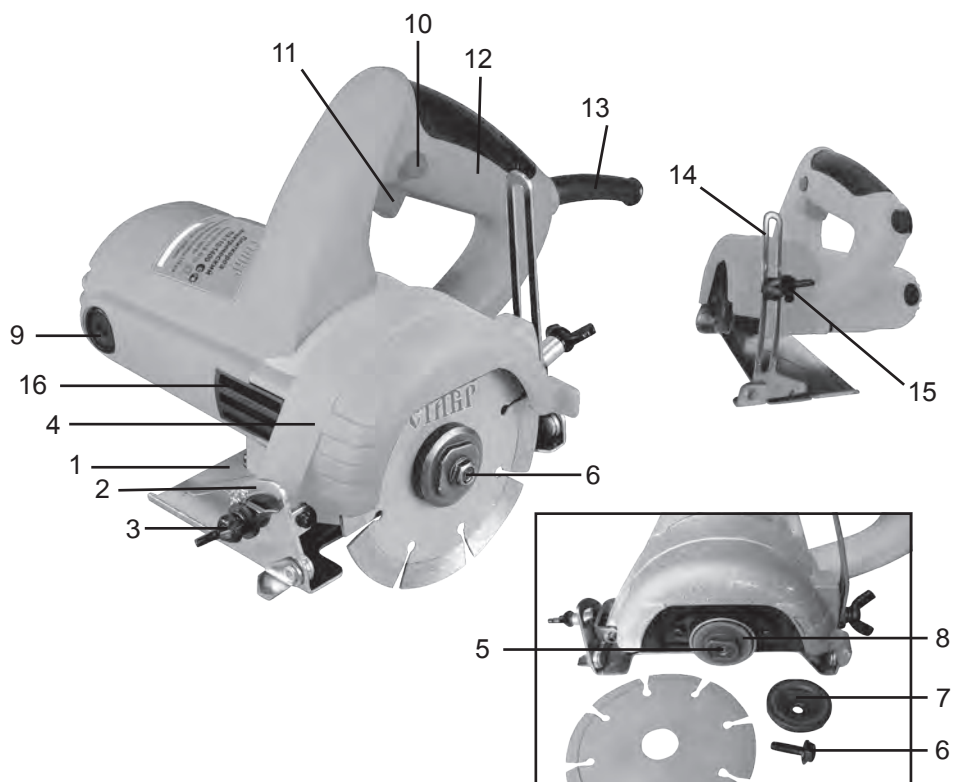

СОСТАВНЫЕ ЧАСТИ

1. Опорная подошва
2. Шкала угла реза
3. Фиксатор положения угла реза
4. Защитный кожух
5. Шпиндель
6. Винт фиксации диска
7. Внешний фланец
8. Внутренний фланец
9. Заглушки патронов щеточного узла
10. Фиксатор выключателя
11. Выключатель
12. Рукоятка
13. Сетевой кабель
14. Шкала глубины реза
15. Фиксатор глубины реза
16. Вентиляционные отверстия

КОМПЛЕКТ ПОСТАВКИ

1. Руководство по эксплуатации
2. Плиткорез электрический
3. Торцевой ключ
4. Гаечный ключ
5. Угольные щетки (комплект)
6. Шланг с переходником и краном в сборе.

ПОДГОТОВКА К РАБОТЕ

ВНИМАНИЕ! Перед выполнением любых операций убедитесь, что инструмент выключен и отключен от питающей сети.

УСТАНОВКА/СНЯТИЕ ДИСКА

ВНИМАНИЕ! Используйте диски только допустимого диаметра и с соответствующим размером посадочного отверстия (смотрите технические характеристики).

1. Переверните плиткорез и положите его на ровную устойчивую поверхность. Убедитесь в устойчивом положении плиткореза.
2. Установите внутренний фланец (8) на шпindel (5).
4. Убедитесь в том, что внутренний фланец (8) плотно установлен на шпindel (5).
5. Установите отрезной алмазный диск на шпindel (5).

ПРИМЕЧАНИЕ:

- при установке диска следите за тем, чтобы стрелка направления вращения на диске соответствовала направлению вращения шпинделя электроинструмента (см. стрелку на защитном кожухе (4)).

6. Установите внешний фланец (7) на шпindel (5).
7. Вставьте винт фиксации диска (6) в предназначенное отверстие на шпинделе (5).
8. Вставьте гаечный ключ в пазы внешнего фланца (7) и, удерживая его, закрутите винт фиксации диска (6) при помощи торцевого ключа до упора.
9. Удостоверьтесь, что диск четко зафиксирован и не забудьте убрать используемые для монтажа диска ключи.

ВНИМАНИЕ!

1. Установку/демонтаж диска производить только после полной остановки вращения шпинделя.
2. При работе отрезные диски сильно нагреваются. Не прикасайтесь к дискам, пока они не остынут.

РЕГУЛИРОВКА ГЛУБИНЫ РЕЗА

Для регулировки глубины реза необходимо:

1. Ослабить фиксатор глубины реза (15).
2. Перемещая опорную подошву вверх или вниз необходимо установить желаемую глубину реза, используя шкалу (14).
3. Затянуть фиксатор глубины реза (15)

РЕГУЛИРОВКА УГЛА РЕЗА

Для регулировки угла реза необходимо:

1. Ослабить фиксатор положения угла реза (3).
2. Отклоняя плиткорез относительно опорной подошвы вправо или влево, необходимо установить желаемый угол наклона реза, используя шкалу (2).
3. Затянуть фиксатор положения угла реза (3).

ВНИМАНИЕ! Перед началом эксплуатации настоятельно рекомендуется проверить надежность фиксации узлов установки глубины и угла реза.

ОХЛАЖДЕНИЕ ДИСКА

Убедитесь, что плиткорез отключен от электрической сети. Установите кран подачи воды на плиткорез. Для этого открутите крепежный винт на корпусе плиткореза, установите кран, закрепите его при помощи винта. Полностью размотайте шланг. При помощи переходника соедините шланг с источником водоснабжения. Благодаря подаче воды диск охлаждает-

ся, улучшается качество реза, уменьшается выброс пыли.

ЭКСПЛУАТАЦИЯ

ВКЛЮЧЕНИЕ/ВЫКЛЮЧЕНИЕ

1. Чтобы включить инструмент, подсоедините штекер сетевого кабеля (13) к сети и нажмите выключатель (11). Чтобы выключить инструмент, отпустите выключатель (11).
2. Для продолжительной работы нажмите выключатель (11), а затем фиксатор выключателя (10) и отпустите выключатель (11). Для выключения инструмента, однократно нажмите и отпустите выключатель (11). Затем отключите штекер сетевого кабеля от сети.

ОТРЕЗНЫЕ РАБОТЫ

ПРИМЕЧАНИЕ: Перед началом работы рекомендуется предварительно нанести на материал линии, по которым пойдет резка.

1. Установите плиткорез краем опорной подошвы (1) на поверхность/материал, который необходимо отрезать. Используя край опорной подошвы (1), выставьте положение отрезного алмазного диска в направлении линии реза.
2. Нажмите выключатель (11) и дождитесь, пока двигатель наберет максимальное количество оборотов. Затем плавно начинайте подачу плиткореза по линии реза. В случае продолжительной работы, нажмите сначала выключатель (11), а затем на фиксатор выключателя (10) и отпустите выключатель.
3. При завершении процесса резки, отпустите выключатель (11). Если выключатель зафиксирован, однократно нажмите и отпустите выключатель (11).

ПРИМЕЧАНИЕ:

1. При отрезанных работах ведите плиткорез с умеренной подачей, соответствующей обрабатываемому материалу.
2. При резке не следует сильно давить на инструмент, перекашивать его или выполнять колебательное движение. Не затормаживайте отрезной круг боковым давлением.
3. Всегда ведите электроинструмент против направления вращения, в противном случае возникает опасность неконтролируемого выхода из прорези.
4. Чтобы случайно не повредить во время работы сетевой кабель, постоянно следите за его положением.

ХРАНИЕНИЕ

ТЕХНИЧЕСКОЕ ОБСЛУЖИВАНИЕ

ХРАНИЕНИЕ

ВНИМАНИЕ! Хранить электроинструмент необходимо при температуре окружающей среды от 0°C до +40°C и относительной влажности воздуха не более 80% в месте, недоступном для детей.

ТЕХНИЧЕСКОЕ ОБСЛУЖИВАНИЕ

1. Использование изношенных алмазных дисков снижает эффективность выполняемой работы и может привести к выходу из строя электромотора или редуктора, поэтому необходимо периодически затачивать или заменять износившиеся диски, как только в этом появляется необходимость.
2. Регулярно проверяйте надежность крепления всех винтов. При обнаружении ослабленного винта немедленно затяните его. В противном случае Вы подвергаете себя риску получения травмы.
3. Необходимо особенно бережно отно-

ситься к электродвигателю, избегать попадания воды или масла в его обмотки.

4. После работы тщательно протирайте электроинструмент.

5. Следите за тем, чтобы вентиляционные отверстия всегда были чистыми.

6. В результате работы угольные щетки подвергаются естественному износу. Внимательно следите за их состоянием и своевременно заменяйте.

Для замены угольных щеток необходимо отвернуть по очереди заглушки патронов щеточного узла (9) с обеих сторон плиткореза против часовой стрелки, аккуратно извлечь износившиеся угольные щетки и заменить их на новые. Затем закрыть заглушки патронов щеточного узла (9) по часовой стрелке до упора.

УТИЛИЗАЦИЯ

При утилизации пришедшего в негодность электроинструмента примите все меры, чтобы не нанести вреда окружающей среде. Не стоит самостоятельно пытаться утилизировать электроинструмент. Настоятельно рекомендуется обратиться в специальную службу.

СРОК СЛУЖБЫ

Данное изделие при соблюдении всех требований, указанных в настоящем руководстве по эксплуатации должно прослужить не менее 3 лет.

Фирма-производитель оставляет за собой право вносить в конструкцию и комплектацию изменения, не ухудшающие эксплуатационные качества товара.

ГАРАНТИЙНЫЕ УСЛОВИЯ

Гарантийные обязательства осуществляются при наличии правильно заполненного гарантийного талона с указанием в нем даты продажи, печати (штампа) торговой организации, подписи продавца. При отсутствии у Вас правильно заполненного гарантийного талона мы будем вынуждены отклонить Ваши претензии.

Во избежание недоразумений убедительно просим Вас перед началом работы с изделием внимательно ознакомиться с условиями эксплуатации, указанными в настоящем руководстве.

Обращаем Ваше внимание на исключительно бытовое назначение электроинструмента.

Правовой основой настоящих гарантийных условий является действующее законодательство Российской Федерации, в частности, последняя редакция Федерального закона «О защите прав потребителей» и Гражданский кодекс Российской Федерации.

Гарантийный срок эксплуатации на изделие составляет 24 месяца. Этот срок исчисляется со дня продажи через розничную сеть.

Наши гарантийные обязательства распространяются только на неисправности, выявленные в течение гарантийного срока, и обусловленные производственными, технологическими и конструктивными дефектами, т. е. допущенными по вине предприятия-изготовителя.

Г

По вопросам продаж и поддержки обращайтесь:

Архангельск (8182)63-90-72
Астана +7(7172)727-132
Белгород (4722)40-23-64
Брянск (4832)59-03-52
Владивосток (423)249-28-31
Волгоград (844)278-03-48
Вологда (8172)26-41-59
Воронеж (473)204-51-73
Екатеринбург (343)384-55-89
Иваново (4932)77-34-06
Ижевск (3412)26-03-58
Казань (843)206-01-48

Калининград (4012)72-03-81
Калуга (4842)92-23-67
Кемерово (3842)65-04-62
Киров (8332)68-02-04
Краснодар (861)203-40-90
Красноярск (391)204-63-61
Курск (4712)77-13-04
Липецк (4742)52-20-81
Магнитогорск (3519)55-03-13
Москва (495)268-04-70
Мурманск (8152)59-64-93
Набережные Челны (8552)20-53-41

Нижний Новгород (831)429-08-12
Новокузнецк (3843)20-46-81
Новосибирск (383)227-86-73
Орел (4862)44-53-42
Оренбург (3532)37-68-04
Пенза (8412)22-31-16
Пермь (342)205-81-47
Ростов-на-Дону (863)308-18-15
Рязань (4912)46-61-64
Самара (846)206-03-16
Санкт-Петербург (812)309-46-40
Саратов (845)249-38-78

Смоленск (4812)29-41-54
Сочи (862)225-72-31
Ставрополь (8652)20-65-13
Тверь (4822)63-31-35
Томск (3822)98-41-53
Тула (4872)74-02-29
Тюмень (3452)66-21-18
Ульяновск (8422)24-23-59
Уфа (347)229-48-12
Челябинск (351)202-03-61
Череповец (8202)49-02-64
Ярославль (4852)69-52-93

сайт: <http://stavr.nt-rt.ru> | **эл. почта:** srv@nt-rt.ru